

# 高精度辊筒秤 CW-60K

CW-60K辊筒检重秤是一款大量程、高精度的末端检重秤，支持动态输送、静态检重，适用于成品线末端，和机械手配合，实现合格品和不合格品自动分开码放，节省掉剔除装置成本，有效缩短产线长度，方便传统产线添加复检功能。（\*非末端静态检重，可以去掉末端挡板）

## 特点：

- **末端检重\***：秤台采用辊筒形式，便于码垛机械手装置；
- **高精度大量程**：称重范围达1~60kg，检重精度高达±10g；
- **高自动化**：上秤台后自动停止，称重完成后多种再运行方式：延时/零区/开关量，便于集成到产线；
- **操作简便**：10寸彩色触摸屏显示，人机交互界面简单，易于操作；
- **方便维护**：采用模块化设计，无需冗杂设置，可快速拆装，方便售后；
- **外接通讯**：支持RS485通讯接口和Ethernet网络接口。



物流快递



化肥饲料



自动化产线包装



## 技术参数

型号	CW-60K
称重范围	5~60kg
显示分度值	5g
最高检重精度(3 $\sigma$ ) *	$\pm 10$ g
皮带速度	15~55米/分钟
辊筒尺寸	1100×800mm
秤台高度	450-750mm ( $\pm 50$ mm)
被测物体	长: 200~600mm 宽: 150~500mm 高: 50~600mm
辊筒材质	304外壳, (包胶: 聚氨酯), 芯轴碳钢镀锌
结构材质	304不锈钢
警示灯	三色信号灯 (红黄绿)
显示	10吋彩色触摸屏
剔除机构	选配
电源	AC220V 单相, 50/60Hz, 800W
使用温度	0~40°C
防护等级	IP30

## 结构示意图

单位: mm

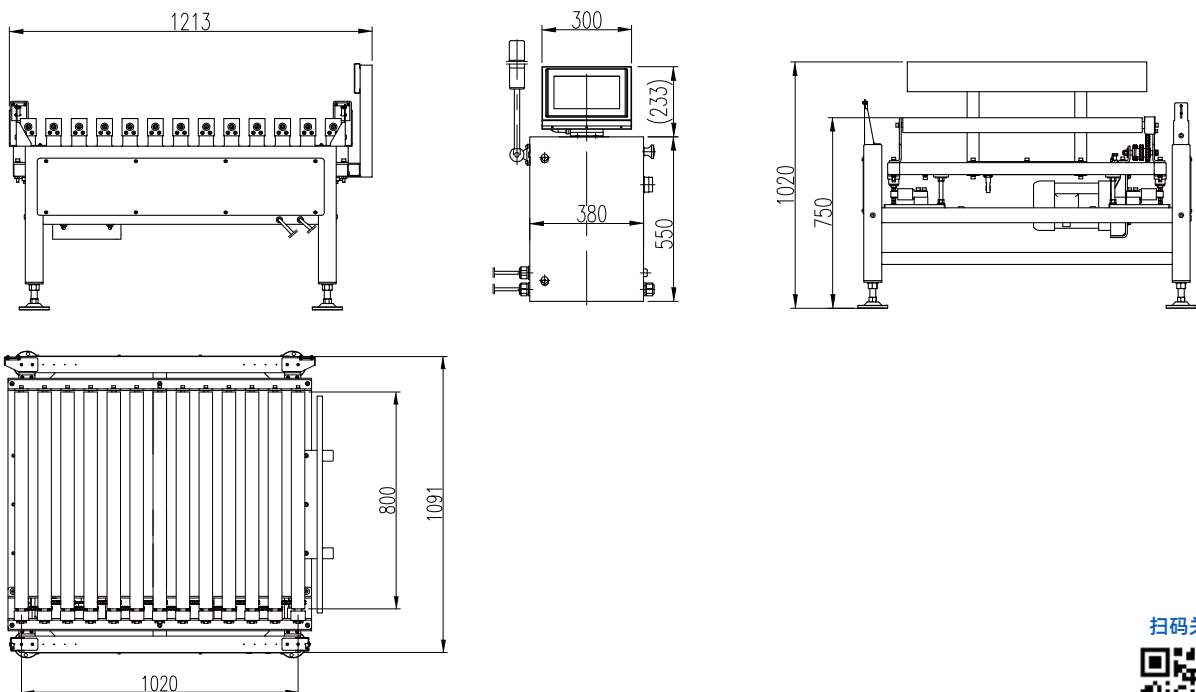

扫码关注公众号

